



BOWELL MFZ SCHLEGELMULCHER

Für Traktoren mit Kat. 1 & 2 Dreipunktaufhängung



- + Mit hydraulischer Seitenverschiebung
- + Bis ca. 80 cm Grashöhe & 50 mm Astdurchmesser
- + 135 / 155 / 175 / 195 cm Arbeitsbreite
- + Für 30 - 75 PS Traktor



BOWELL MFZ MULCHGERÄT

Professionelles Schlegelmulcher-Mulchgerät mit 1500 gr Hammerschlegeln für Äste bis 50 mm mit hydraulischer Seitenverschiebung für Traktoren zwischen 30 PS und 75 PS mit Kat. 1 und Kat. 2 Dreipunktaufhängung.



Hydraulische
Seitenverschiebung

24 Monate
Gewährleistung

12 Monate für Gewerbetunden



comer industries



inklusive

€ ab 1.698



Die Bowell MFZ Mulchgerät erfüllen alle gültigen Sicherheitsvorschriften und sind nach der EU-Vorschrift „2006/42/EC Maschinen“ CE-geprüft.

Arbeitsbreiten zwischen 135 / 155 / 175 und 195 cm

Die Bowell MFZ Schlegelmulcher Serie ist mit einem schweren und leistungsstarken Winkelgetriebe des italienischen Herstellers Comer ausgestattet und kann von mittleren und größeren Traktoren optimal eingesetzt werden. Die professionellen Schlegelmäher können mit einer lieferbaren Arbeitsbreite von bis zu 195 cm und der hydraulischen Seitenverschiebung von 52 cm überall dort eingesetzt werden, wo stark verholzte Wiesen und Plantagen bearbeitet werden müssen.

- 1 SKF Kugellager.
- 2 Bowell Power Efficiency Technik für 540 oder 1000 U/min Zapfwellengeschwindigkeit.
- 3 Riemenspannung kann von aussen geprüft werden.
- 4 52 cm hydraulische Seitenverschiebung.
- 5 Mähgehäuse kann hinten geöffnet werden für besonders hohes Gras und einfache Wartungsarbeiten.
- 6 Neue, auswechselbare Gegenmesser für noch bessere Zerkleinerung des Mähgutes.
- 7 1500 gr gezackte Spezialschlegel für Äste bis 50 mm Durchmesser.



Technische Daten Bowell MFZ Mulchgerät

DATEN	MFZ-135	MFZ-155	MFZ-175	MFZ-195
Abmessungen (LxBxH)	162 x 94 x 84 mm	182 x 94 x 84 mm	202 x 94 x 84 mm	222 x 94 x 84 mm
Gesamtgewicht inkl. Gelenkwelle	383 kg	400 kg	419 kg	446 kg
Arbeitsbreite	1350 mm	1550 mm	1750 mm	1950 mm
Einstellbare Mähhöhe	20 - 75 mm			
Empfohlene Grashöhe	< 80 cm			
Hydraulische Seitenverschiebung	520 mm			
3-Punkt-Aufnahme Trecker	Kat 1 (Kat 2 Buchsen inklusive)			
Zapfwelle rechtsdrehend	540 U/min / 1000 U/min			
Länge der Zapfwelle	1000 mm			
Länge der Hydraulikleitungen	1500 mm / 1900 mm			
Arbeitsleistung (ca. Werte)	5400 - 10800 m ² /h	6200 - 12400 m ² /h	7000 - 14000 m ² /h	8800 - 15600 m ² /h
Anzahl Keilriemen / Breite	3 / 17 mm	3 / 17 mm	4 / 17 mm	4 / 17 mm
Trecker Motorleistung empfohlen	30-40 PS	40-55 PS	45-65 PS	50-70 PS
Materialstärke Abdeckung Mähwerk	4 mm	4 mm	4 mm	5 mm
Materialstärke Seitenwände	6 mm			
Lackierung	Pulverbeschichtung			
Schlegelform	Hammer			
Anzahl Schlegel (einzeln wechselbar)	12	14	16	18
Gewicht je Schlegel	1500 g			
U/min der Schlegelwelle	2200			
Durchmesser / Wandstärke Schlegelwelle	108 mm / 8 mm			
Durchmesser / Wandstärke Nachlaufwalze	133 mm / 5 mm			
Holz Transportkiste (LxBxH)	170 x 105 x 100 cm	190 x 105 x 100 cm	210 x 105 x 100 cm	230 x 105 x 100 cm

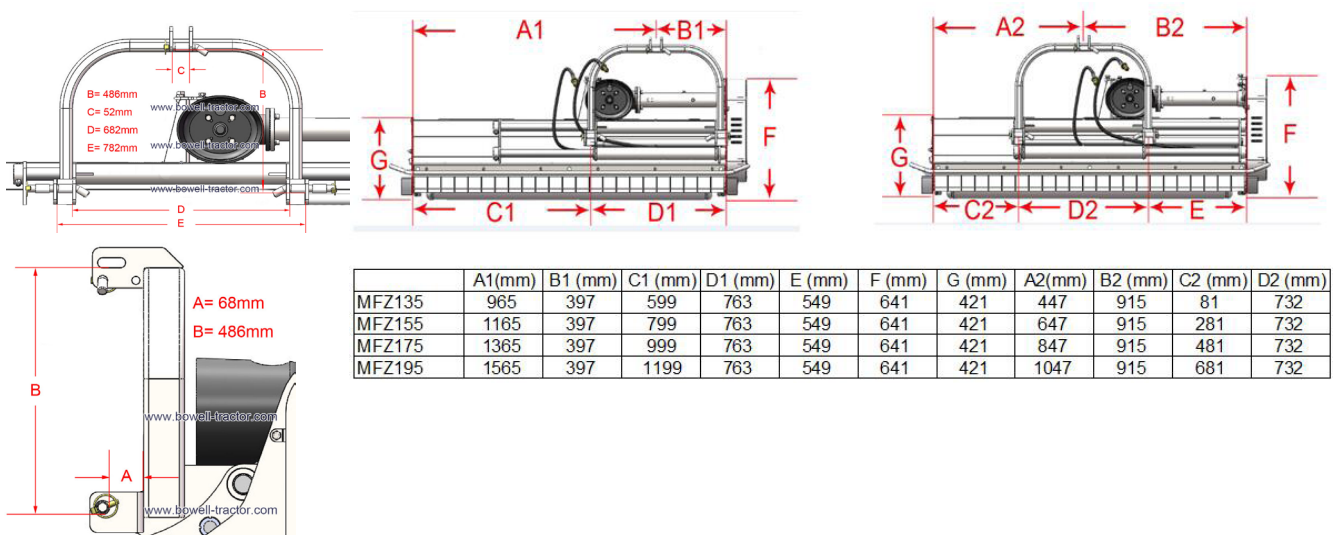



ONLINE-SHOP FÜR TRAKTOR ANBAUGERÄTE

Schlegelmulcher, Böschungsmulcher, Motorspritzen, Feldspritzen, Heckbagger und Schneeschilde.



Kontakt

Telefon: + 49 (0) 4188 4444 773

E-mail: info@bowell-tractor.com

V&B Europe GmbH

Am Flidderberg 74

D-21256 Handeloh - Deutschland