



BOWELL BH6 HECKBAGGER

Für kleine & mittlere Traktoren mit Kat. I Dreipunktaufhängung



- + Für 18 - 35 PS Traktor
- + Fünf Schaufelbreiten von 230 bis 900 mm optional
- + Greifklaue und hydraulischer Holzgreifer optional



BOWELL BH6 HECKBAGGER

Massiv konstruierter Heckbagger für kleine und mittlere Traktoren bis 35 PS mit Kat. I Dreipunktaufhängung.

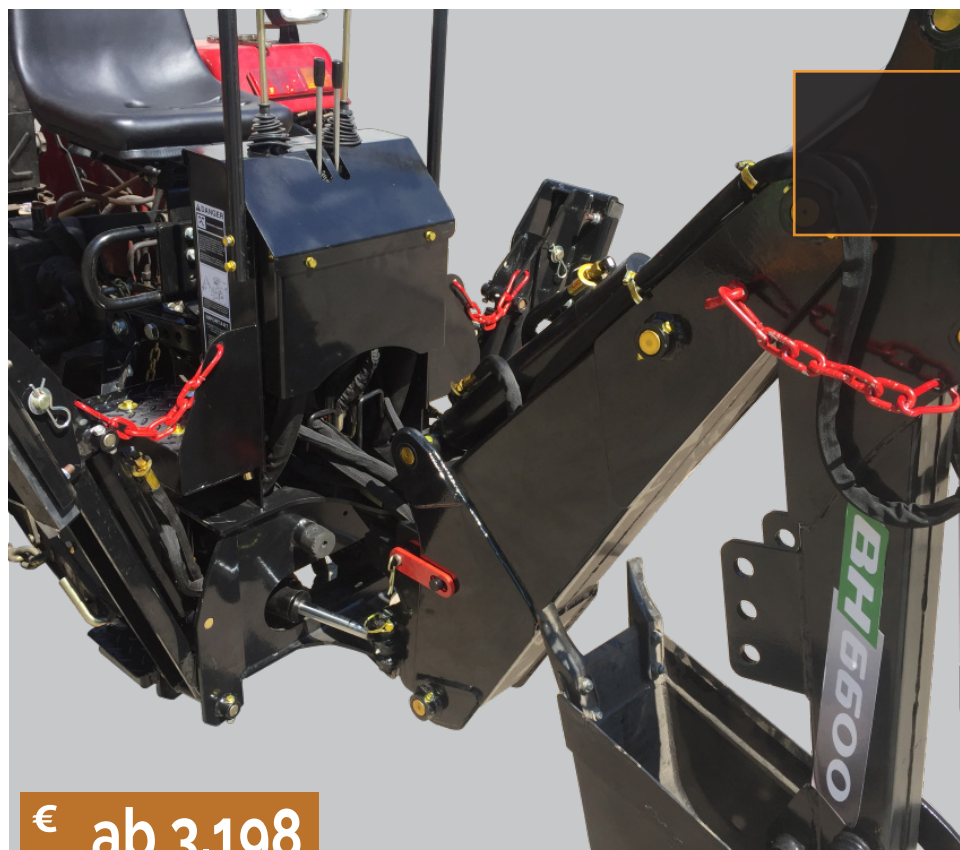

Traktor
Anbaubagger

24 Monate
Gewährleistung

12 Monate für Gewerbetreibende

€ ab 3.198



Die Bowell BH-Heckbagger für Kleintraktoren erfüllen alle gültigen Sicherheitsvorschriften und sind nach der EU-Vorschrift „2006/42/EC Maschinen“ CE-geprüft.

Optionale Schaufelbreiten von 230 bis 900 mm sowie Greifer und hydraulischer Holzgreifer

Der Bowell BH-6 Heckbagger ist für Kleintraktorbesitzer eine preiswerte und qualitativ hochwertige Alternative zum Minibagger. Der Anbaubagger ist für leichte und mittelschwere Arbeiten konstruiert, verfügt über eine eigene außerordentlich belastbare Hydraulikanlage die eine Schaufelkraft von 1,5t zur Verfügung stellt. Durch den hohen Bedienungskomfort ist der Heckbagger für Kleintraktoren einfach in der Handhabung und wird über zwei Kreuzhebel gesteuert.

- 1 Maximale Arbeitstiefe 175 cm. Maximaler Arbeitsradius 260 cm.
- 2 Auswechselbare, gehärtete Buchsen an Arm und Stützfüßen für optimale Wartungsfreundlichkeit.
- 3 Hydraulikleitungen mit Sicherheitsummantelung.
- 4 Absperr-Sicherheitsventile für alle Steuerkreise.
- 5 Haupt-Hydraulik Sicherheits-Fußschalter.
- 6 Hydraulikanlage mit 4 zusätzlichen Anschlüssen für zusätzliche Funktionen wie z.B. ein hydraulischer Holzgreifer.



Technische Daten Bowell BH6 Heckbagger

DATEN	BH-6
Abmessungen (HxBxT) (am Traktor montiert)	180 x 155 x 122 cm
Gesamtgewicht mit Schaufel	450 kg
3-Punkt-Aufnahme Trecker	KAT I
Zapfwelle rechtsdrehend	540 U/min
Antrieb	Zapfwellenpumpe
Tankinhalt	17 L
Hydrauliköl	HLP32 oder HLP46
Max. Pumpenleistung	16 L/min bei 200 bar
Trecker Motorleistung empfohlen	18-35 PS / 13-26 kw
Schaufelmasse (LxBxT)	je nach Schaufel
Schaufelvolumen	je nach Schaufel
Max. Arbeitstiefe	175 cm
Max. Arbeitsradius	261 cm
Max. Höhe	276 cm
Max. Ausschütthöhe	160 cm
Max. Hubkraft	400 kg
Max. Kraft der Schaufel	1500 kg
Drehwinkel Bagger seitlich	180°
Max. Öffnungswinkel Schaufel	172°
Breite der Hydraulikstützen	
Eingefahren / ausgefahren	119 cm / 217 cm
Transporthöhe / Transporttiefe / Transportbreite	160 cm / 122 cm / 119 cm
Lackierung	Pulverbeschichtung
Metall Transportgestell (LxBxH)	220 x 90 x 110 cm

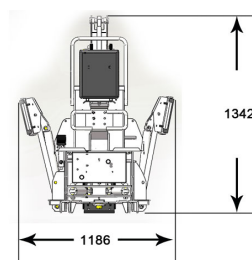
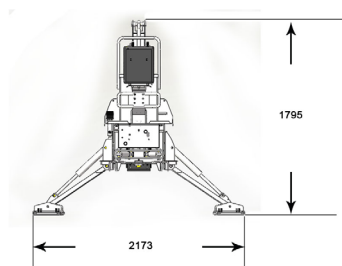
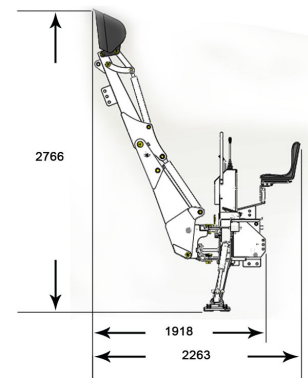
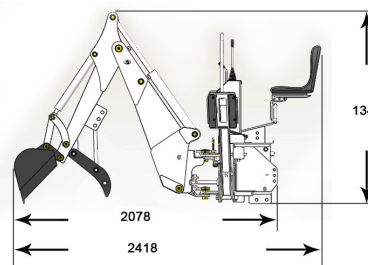
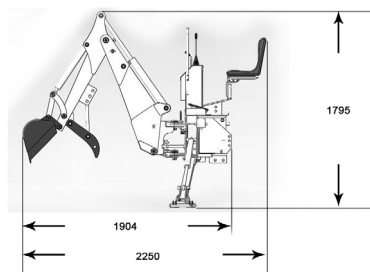
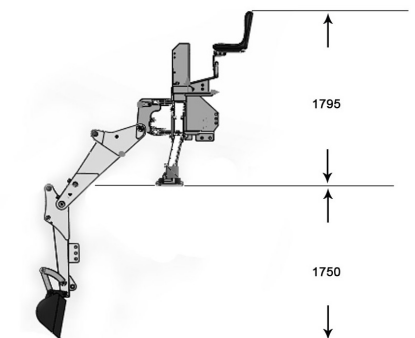
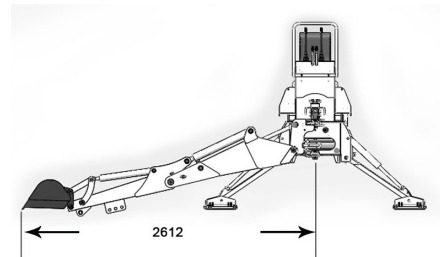
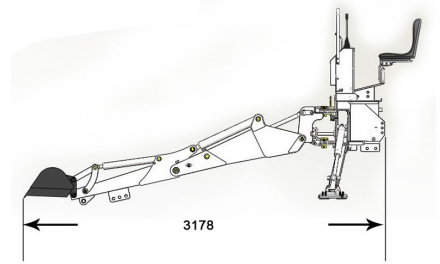



ONLINE-SHOP FÜR TRAKTOR ANBAUGERÄTE

Schlegelmulcher, Böschungsmulcher, Motorspritzen, Feldspritzen, Heckbagger und Schneeschilde.



Kontakt

Telefon: + 49 (0) 4188 4444 773

E-mail: info@bowell-tractor.com

V&B Europe GmbH

Am Flidderberg 74

D-21256 Handeloh - Deutschland